

MONTAGEHANDLEIDING SCHEIDINGSWAND

INSTRUCTIONS DE MONTAGE LA CLOISON DE SÉPARATION



**LEES VOORDAT U START MET DE INSTALLATIE
EERST DEZE HANDLEIDING GOED DOOR VOOR
CORRECTE MONTAGE EN BEHOUD VAN DE
GARANTIE DIENT U ALLEEN DE OFFICIËLE
HANDLEIDING TE VOLGEN**

Deze handleiding beschrijft de installatie van een scheidingswand met een of meer wandpanelen

CONTROLE

Controleer of het geleverde product compleet en onbeschadigd is:

A. Wandpaneel (aantal afhankelijk van maatwerk order)

1. 1x Wandpaneel
2. 1x Montage set:
 - a. 12x schroef 3,9x13 mm
 - b. 2x zeskantbout M5 x 20 mm
 - c. 2x zeskantbout M5 x 25 mm
 - d. 2x zeskantbout M5 x 30 mm
 - e. 2x zeskantbout M5 x 35 mm

B. Koppelprofiel (aantal = wandpanelen -1)

C. Montagekader

1. 1x Montageprofiel + afdekprofiel boven (beide geleverd met overlengte)
2. 1x Montageprofiel met draadbussen M5 + afdekprofiel onder (montageprofiel op maat, afdekprofiel met overlengte)
3. 1x Montageprofiel + afdekprofiel verticaal links (beide geleverd met overlengte)
4. 1x Montageprofiel + afdekprofiel verticaal rechts (beide geleverd met overlengte)

**LISEZ ATTENTIVEMENT LES INSTRUCTIONS DE
CE MODE D'EMPLOI AVANT DE COMMENCER
L'INSTALLATION POUR UN ASSEMBLAGE
CORRECT ET AFIN DE BENEFICIER DE LA
GARANTIE VEILLES SUIVRE UNIQUEMENT LES
INSTRUCTIONS REPRESENT DANS LE MODE
D'EMPLOI OFFICIEL**

Ce mode d'emploi décrit l'installation d'une cloison composée d'un ou plusieurs panneaux de cloison

CONTRÔLE

Vérifiez que le produit livré est complet et en bon état:

A. Panneau de cloison (nombre en fonction de la commande sur mesure)

1. 1x panneau de cloison
2. 1x set de montage:
 - a. 12 x vis 3.9x13
 - b. 2x vis hexagonale M5X20 mm
 - c. 2x vis hexagonale M5 X25 mm
 - d. 2x vis hexagonale M5 X30 mm
 - e. 2x vis hexagonale M5X35 mm

B. Profil de jonction (quantité = nombre de panneau de cloison -1)

C. Cadre de montage

1. 1x profil de montage haut + profil de recouvrement (les deux livrés avec un excédant de longueur)
2. 1x profil de montage bas avec douilles filetés M5 + profil de recouvrement (le profil de montage est livré sur mesure, le profil de recouvrement avec un excédant de longueur)
3. 1x Profil de montage gauche avec profil de recouvrement (les deux livrés avec un excédant de longueur)
4. 1x profil de montage droit avec profil de recouvrement (les deux livrés avec un excédant de longueur)

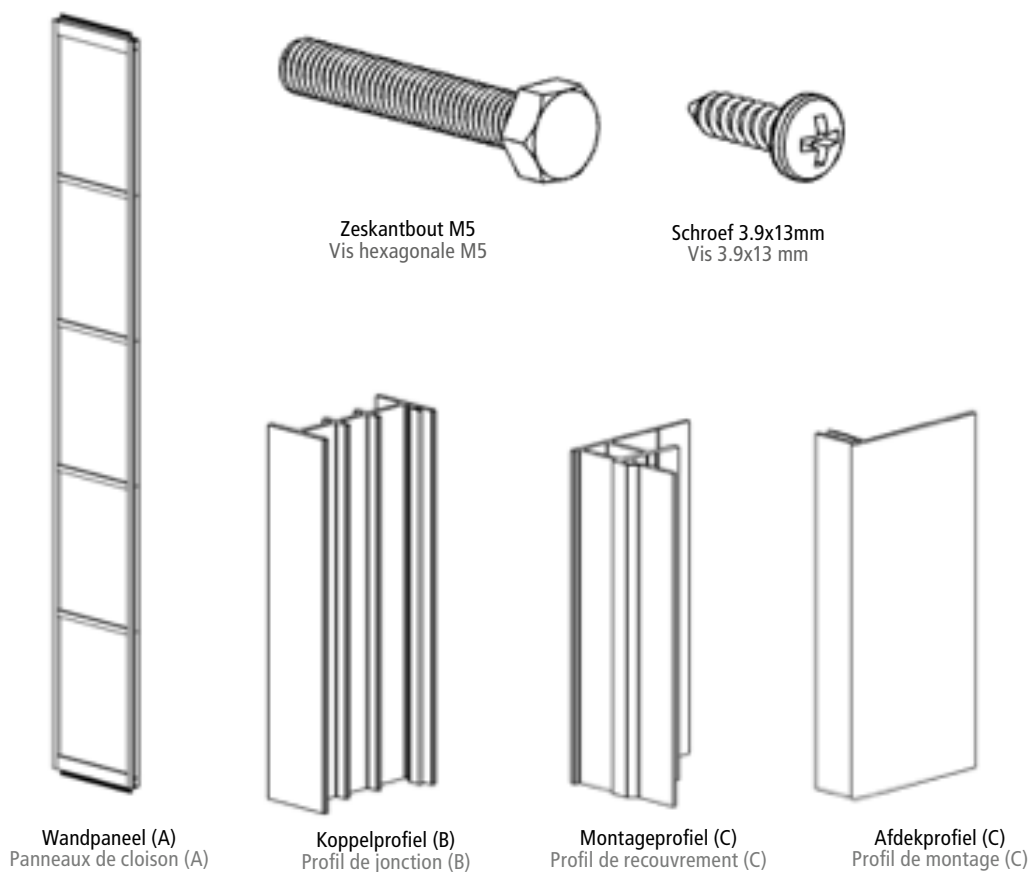

INSTALLATIE

Benodigd gereedschap:

- Afkortzaag (geschikt voor aluminium)
- Boormachine
- Metaalboor Ø3 mm
- Boor voor pluggen in vloer, plafond en muren
- Kruiskop schroevendraaier (PH2)
- Steeksleutel 8 mm
- Platte schroevendraaier (5mm)
- Waterpas /rij
- Rolmaat
- Pen /potlood

INSTALLATION

Outillage nécessaire:

- Scie à onglet
- Perceuse
- Foret pour métal Ø3 mm
- Mèche pour chevillage dans le sol, plafond et murs
- Tournevis en croix (PH2)
- Clé pour écrou de 8 mm -Tournevis plat (5mm)
- Niveau à bulle /règle de maçon
- Mètre ruban
- Stylo /crayon
- Marteau et calle de frappe

INSTALLATIE MONTAGEPROFIELEN

Voer de installatie uit met 2 personen

1. Selecteer het montageprofiel bestemd voor de onderzijde met draadbussen **C2**. Dit profiel is al op maat gezaagd.
2. Bepaal de gewenste plaats van de wand in de wandopening en de overeenkomstige positie van het montageprofiel.

Bevestiging met schroeven en pluggen (niet meegeleverd):

- neem ALLE gaten in het profiel over op de vloer
- boor gaten in de vloer (diameter afhankelijk van de gekozen pluggen) op de gemarkeerde posities

LET OP PLAATS: VAN LEIDINGEN IN DE VLOER!

3. Bevestig het montageprofiel met schroeven (niet meegeleverd) op de vloer.

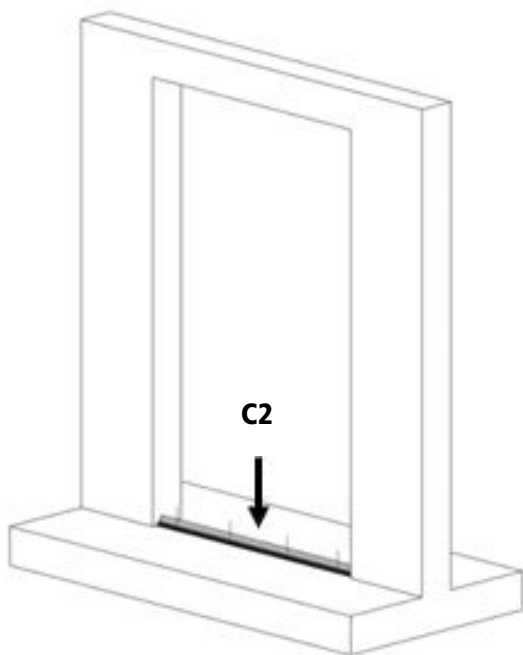

4. Meet de breedte **B** in de bovenzijde van de wandopening.

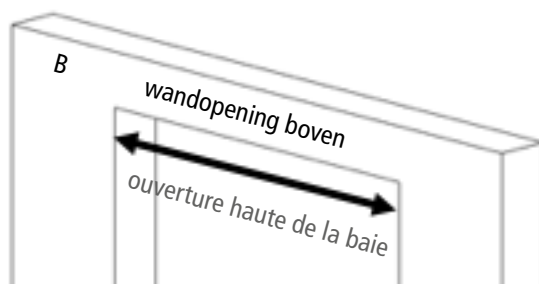

PROFILS DE MONTAGE D'INSTALLATION

Prevoir 2 personnes pour l'installation

1. Sélectionnez le profil de montage **C2**, avec les douilles filetées, prévu pour le bas. Ce profil est déjà coupé sur mesure.
2. Déterminer l'emplacement choisi pour la cloison dans la baie et la position correspondante pour le profil de montage.

Fixation avec vis et chevilles (pas fournies):

- Marquez TOUS les trous du profil pour la fixation au sol
- Percez les trous au sol (diamètre correspondant aux chevilles choisies) en suivant les marques au sol

ATTENTION: AUX TUYAUX DANS LE SOL!

3. Fixer le profil de montage au sol à l'aide de vis et de chevilles (pas fournies).

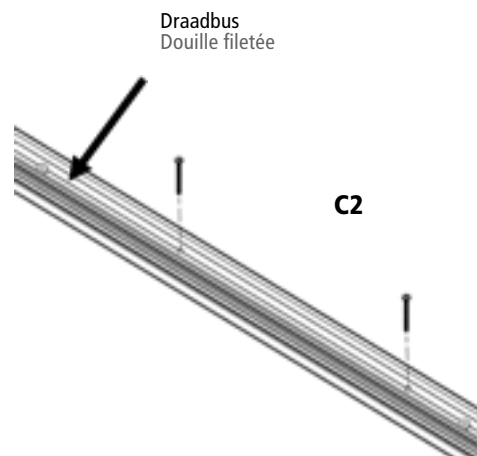

4. Relevez la mesure **B** dans le haut de la baie.

5. Selecteer het montageprofiel en afdekprofiel bestemd voor de bovenzijde **C1** en zaag deze profielen recht af op lengte B boven - 1 mm. Bewaar het reststukje van het afdekprofiel. Deze wordt later gebruikt om wandpanelen tijdelijk te fixeren
6. Zorg dat het montageprofiel **C1** loodrecht boven het onderste montageprofiel **C2** geplaatst worden met behulp van een waterpas of laser.
7. Bevestig het montageprofiel met schroeven (niet meegeleverd) op het plafond.

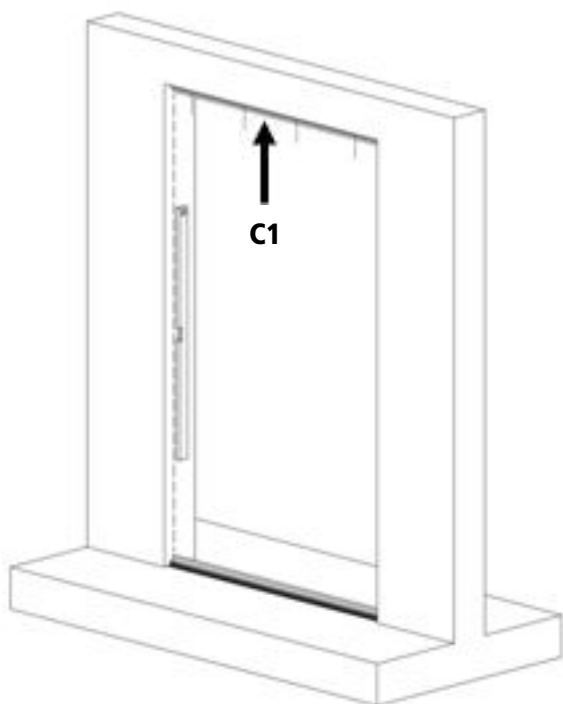

5. Sélectionnez le profil de montage **C1** et le profil de recouvrement prévus pour le haut, et sciez ces profils à la longueur du dessus B -1 mm. Conservez la chute du profil de recouvrement. Elle vous sera utile plus tard pour la fixation temporaire des panneaux de cloison.
6. Vérifiez, à l'aide d'un niveau à bulle ou d'un laser, que le profil de montage du haut **C1** et le profil de montage du bas **C2** soient parfaitement perpendiculaire, dans le même plan.
7. Fixez le profil de montage sur le plafond de la baie à l'aide de vis (pas fournies).

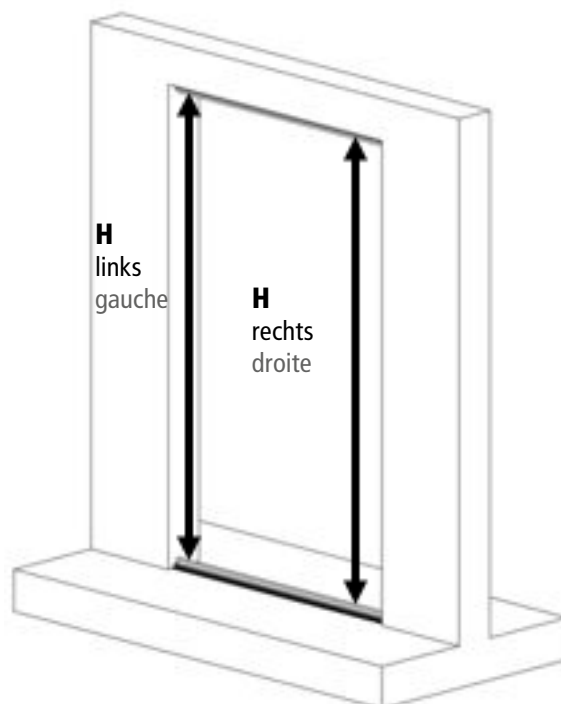

8. Meet links en rechts de afstand H tussen het montageprofiel boven en het montageprofiel onder.
9. Selecteer het montageprofiel bestemd voor de verticale zijden **C3** en **C4**: profielen en zaag deze recht af op exact de gemeten hoogte H links en H rechts. De afdekprofielen **C3** en **C4** worden in stap 24 op maat gezaagd. Schroef de montageprofielen profielen dubbel op de wand.

8. Relevez les dimensions H gauche et H droite entre le profil de montage haut et le profil de montage bas.
9. Sélectionnez les profils de montages prévus pour les côtés gauche et droit **C3** et **C4**, et sciez les à la dimension exacte H gauche et H droite. Les profils de recouvrements **C3** et **C4** seront mis à dimensions à l'étape 24. Vissez les profils de montage aux murs.

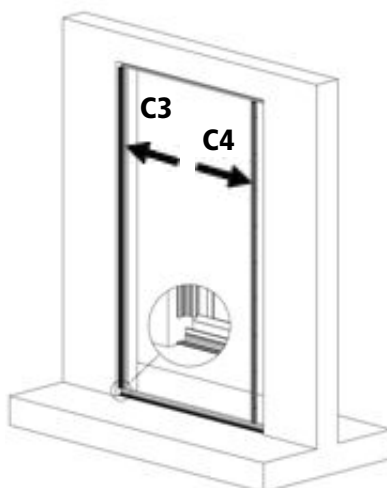

10. Draai een zeskantbout M5 x 30 mm (**A2d**) in de moer in het montage profiel die het dichtst bij het midden van het profiel ligt (lijn A). Stel dan de hoogte van de schroefkop op **19 mm** (bovenzijde gelijk met markering op montageprofiel). Monteer de overige bouten M5 x 30 mm op dezelfde hoogte (waterpas!) als de eerste bout. **LET OP**, bij sterk op- of aflopende vloeren moeten mogelijk de kortere of langere meegeleverde M5 bouten gebruikt worden.

10. Vissez une vis hexagonale M5X30mm (**A2d**) dans l'écrou le plus proche du milieu du profil de montage (repère A). Ensuite, positionnez la tête de vis à une hauteur de **19 mm** (le dessus affleurant la marque sur le profil de montage). Positionnez les autres vis M5X30 à la même hauteur que la première (niveau à bulle) **ATTENTION**, en cas d'inclinaison ou de forte pente du sol, l'utilisation des vis M5 plus longues, fournies, peut être requise.

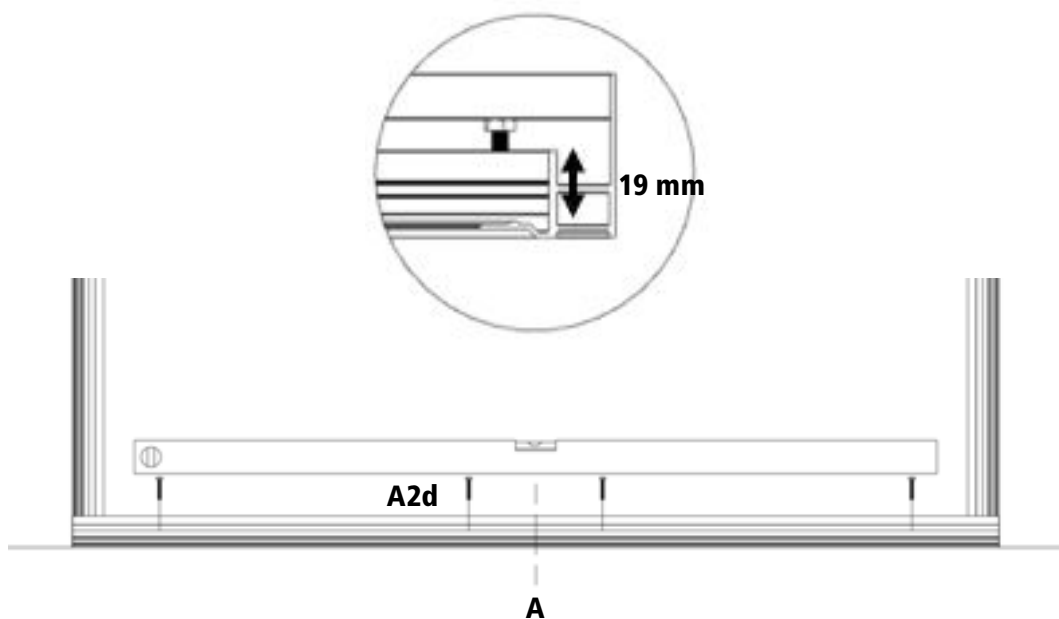

PLAATSEN WANDPANELEN

11. Plaats een wandpaneel **A** op de bouten M5 en de bovenzijde met de flens tegen de binnenzijde van het montageprofiel. Borg het wandpaneel aan de bovenkant met een kort reststukje afdekprofiel. Zorg dat de afstand tussen zijwand en wandpaneel 32mm is.

PLACE PANNEAUX DE CLOISON

11. Placez un panneau de cloison **A** sur les vis hexagonales M5 et le dessus avec le rebord, sur la face intérieure du profil de montage. Sécurisez le panneau de cloison avec la partie supérieure à l'aide d'une chute de profil de recouvrement. Vérifiez que la distance entre le panneau de cloison et le mur latéral est de 32 mm.

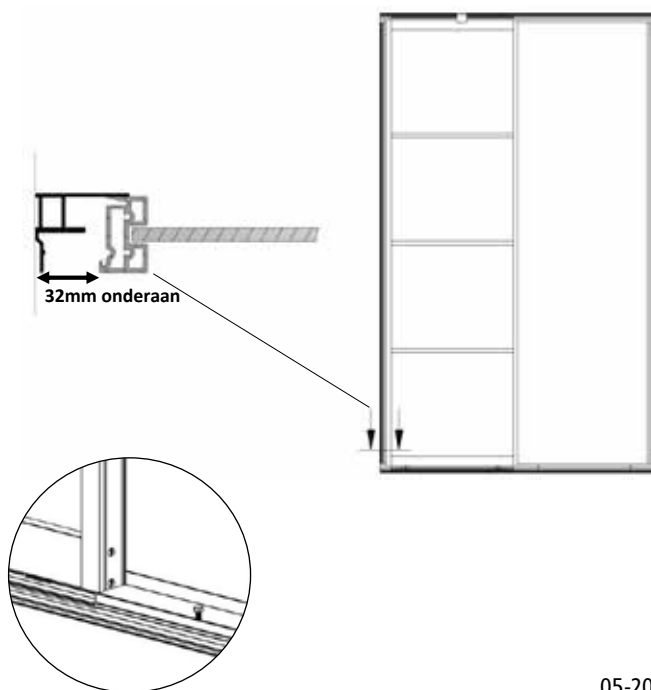
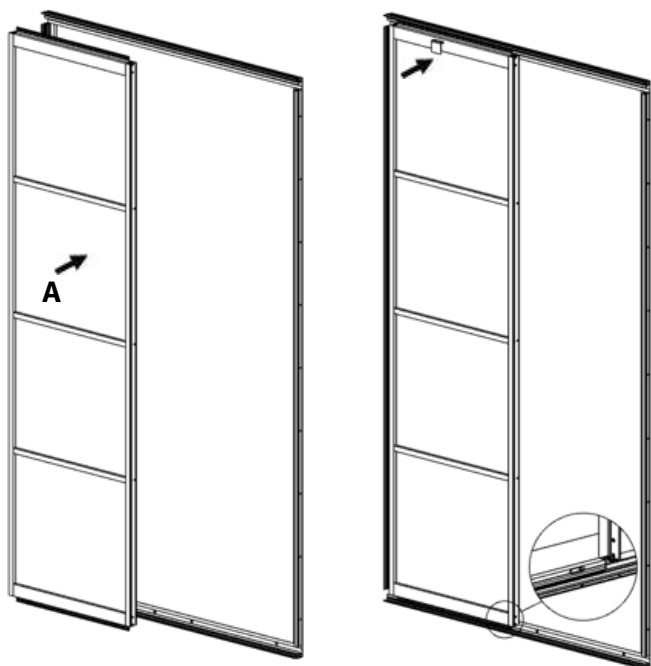

12. Meet de afstand H tussen het montageprofiel boven en het montageprofiel onder. Zaag het koppelprofiel **B** op de lengte **H**.
13. Schuif het koppelprofiel over de zijkant van het wandpaneel. Let op dat de klemvinger van het koppelprofiel links achter zit.
14. Boor gaten 3mm in zijstijl van wandpaneel door de gaten in het koppelprofiel.
15. Schroef het koppelprofiel op de zijkant van het wandpaneel met schroeven 3.9x13mm (**A2a**).

12. Relevez la dimension H entre le profil de montage bas et le profil de montage haut. Sciez le profil de jonction **B** à la longueur **H**.
13. Glissez le profil de jonction sur le chant du panneau de cloison. Veillez à ce que le profil d'accrochage se trouve à l'arrière gauche.
14. Percez des trous de 3 mm dans le chant du panneau de cloison au travers des trous du profil de jonction
15. Fixez le profil de jonction sur le chant du panneau de la cloison à l'aide des vis de 3.9x13 mm (**A2a**).

Klemvinger links achter
 Profil d'accrochage arrière gauche

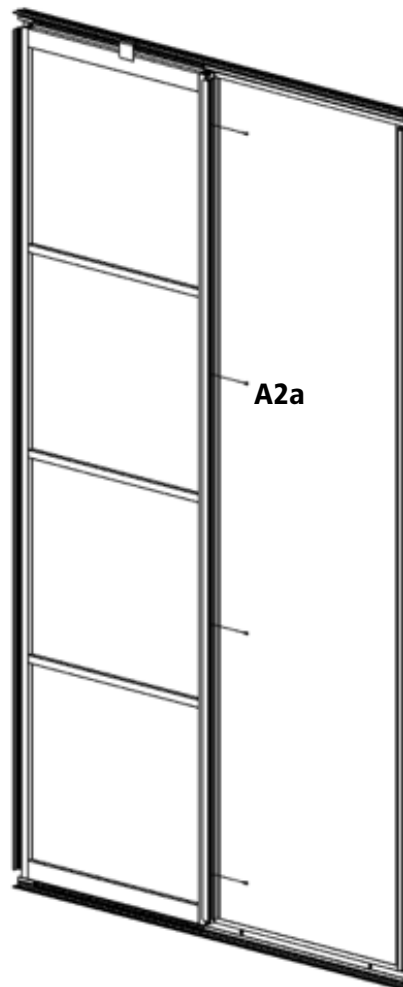
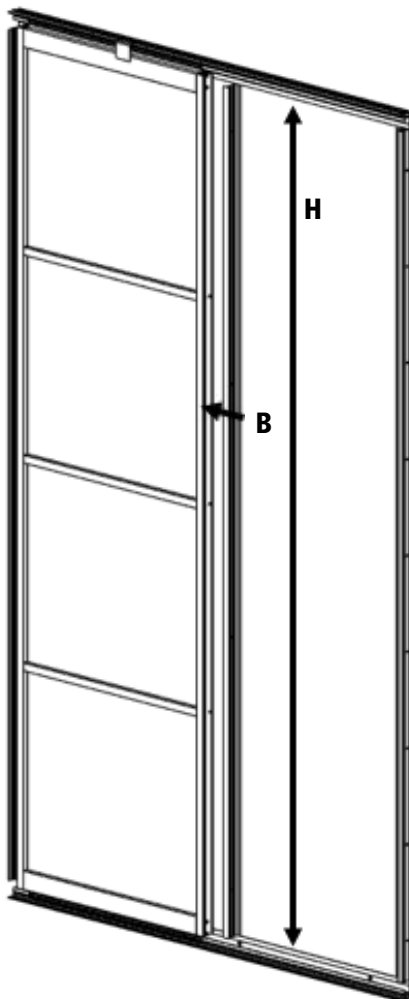
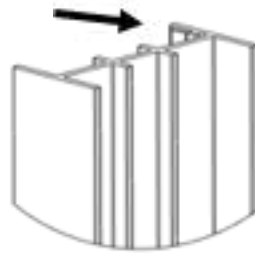

16. Schuif het volgende wandpaneel **A** in het koppelprofiel en op de bouten in het montageprofiel op de vloer.
17. Controleer of de horizontale roedes van het linker en rechter wandpaneel zijlicht in elkaars verlengde liggen. Het wandpaneel kan, indien nodig, met de zeskantbouten in hoogte gesteld worden.
18. Borg het wandpaneel aan de bovenkant met een kort reststukje afdekprofiel.
19. Herhaal stap 11 tot en met 18 indien er meer dan 2 wandpanelen gemonteerd moeten worden.

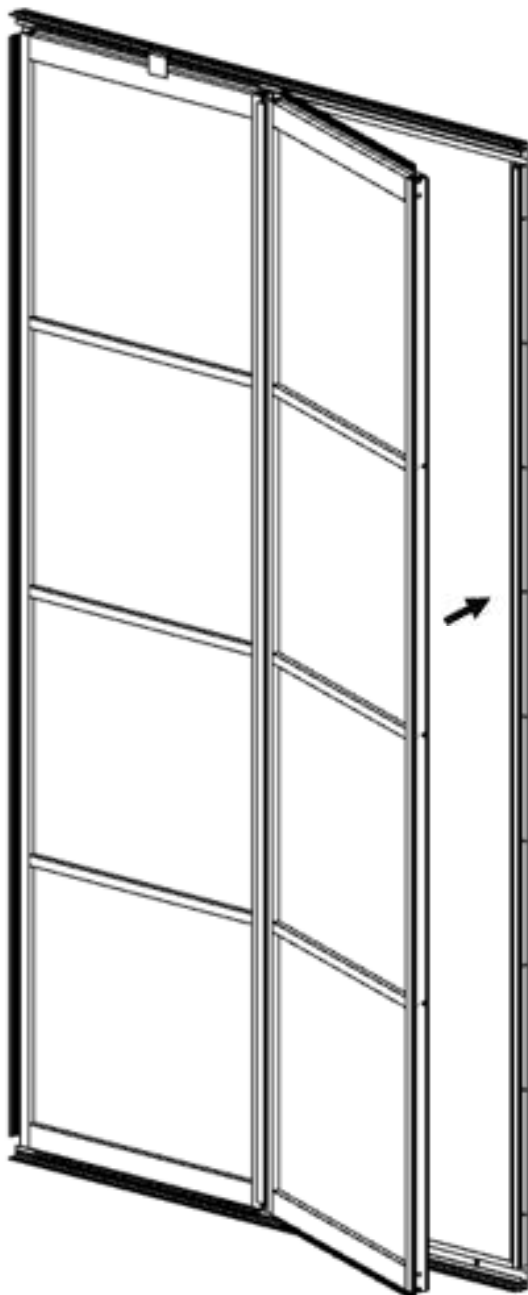

16. Glissez le panneau de cloison suivant **A** dans le profil de jonction et sur les vis hexagonales du profil de montage au sol.
17. Vérifiez que les traverses horizontales du panneau de cloison gauche et du panneau de cloison droit soient alignées. Le panneau de cloison peut être ajusté en hauteur à l'aide des vis hexagonales.
18. Sécurisez le panneau de cloison avec la partie supérieure à l'aide d'une chute de profil de recouvrement.
19. Si vous avez plus de 2 panneaux de cloison à monter, répétez les étapes de 11 à 18 incluse.

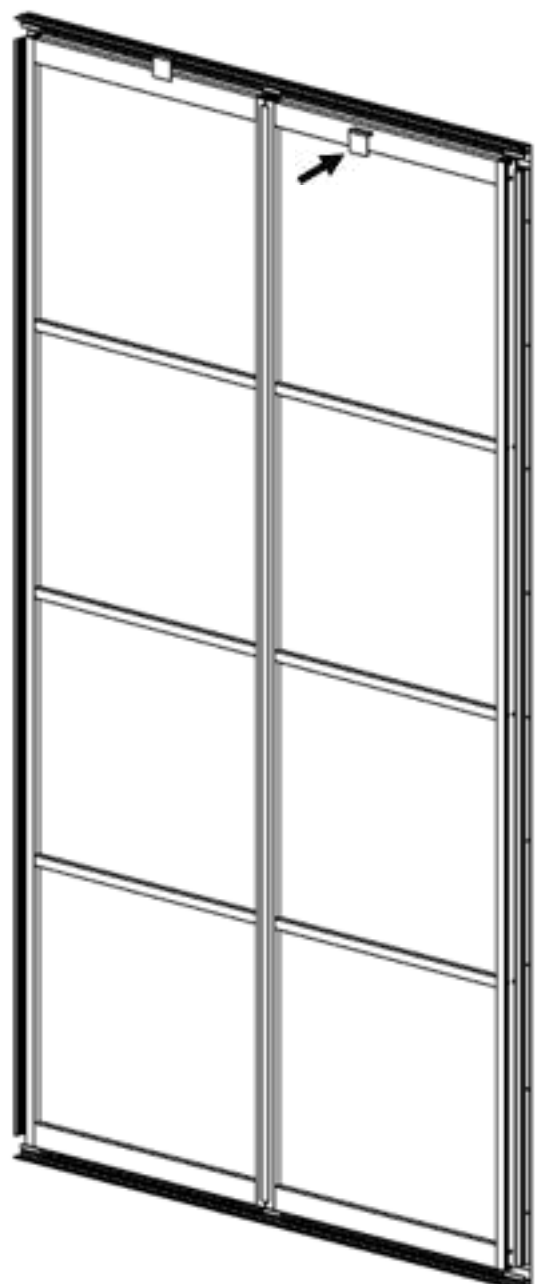

20. Controleer of ruimte tussen muur en wandpanelen links en rechts gelijk zijn. Zo niet, dan kunnen deze zijwaarts naar de juiste positie geschoven worden.

21. Bevestig de wandpanelen onder en boven aan het montageprofiel met schroeven 3,9x13mm **A2a** (drie schroeven per zijde, voorboren met 3mm boor). Bepaal aan de hand van de nog zichtbare referentielijn op het montageprofiel de hoogte positionering van de schroef (onderstaand voorbeeld: a1 is zichtbaar dus schroeven in b1).

22. Verwijder de korte stukjes afdekprofiel bovenin.

20. Vérifiez que l'espace entre les murs latéraux et les panneaux de cloison soit identique à gauche et à droite. Si ce n'est pas le cas il est possible de rectifier leur position en les glissant latéralement.

21. Fixez les panneaux de cloison aux profils de montage bas et haut à l'aide des vis 3,9 x13 mm **A2a** (3 vis par côté en préforant avec un foret de 3mm) Utilisez la ligne encore visible du profil de montage comme référence pour le positionnement des vis en hauteur (exemple ci-dessous: a1 est visible, donc vissez-en b1).

22. Enlevez les chutes de profil de recouvrement sur la partie haute.

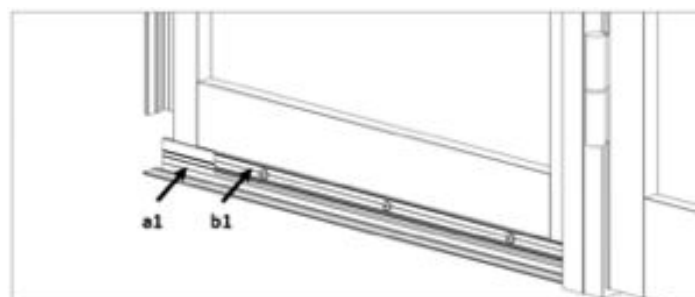
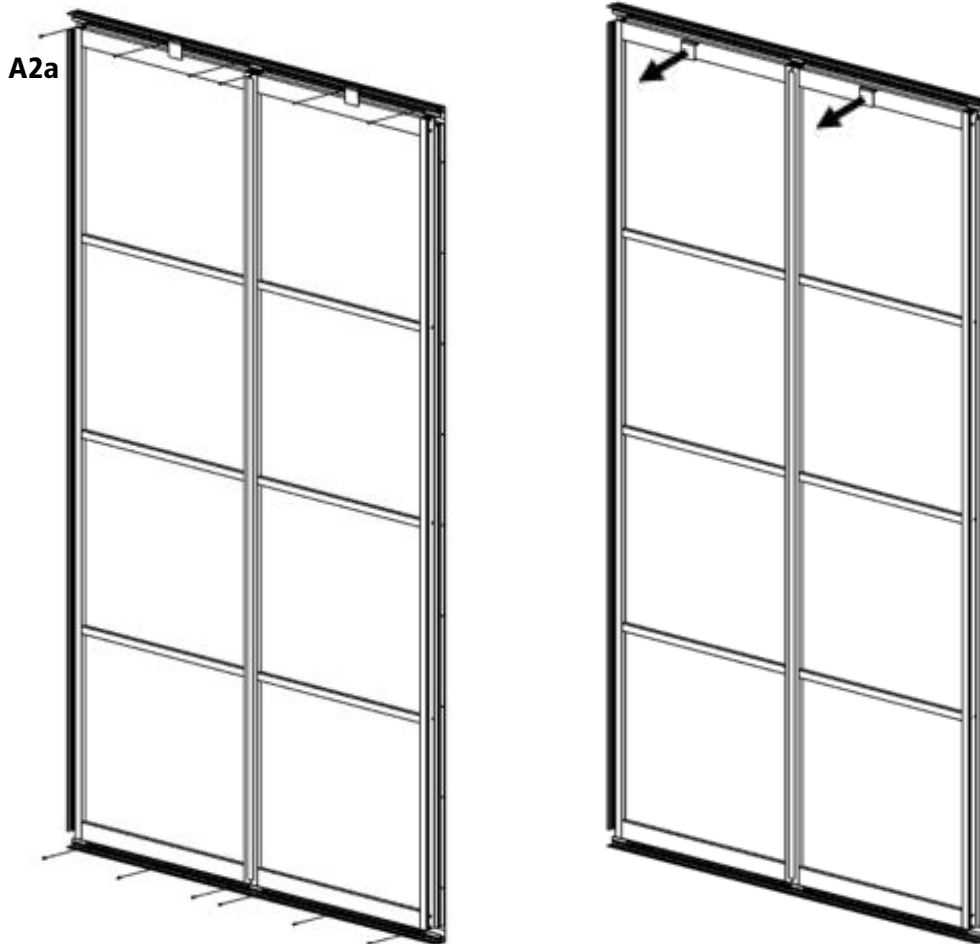

23. Zaag de afdekprofielen onder en boven **C1** en **C2** op maat en monteer deze vervolgens. Gebruik een slaghoutje om het profiel aan te drukken totdat deze geheel op zijn plek zit. Doe dit met twee man: een man dient tegendruk te geven terwijl de andere het afdekprofiel er op slaat.

24. Zaag vervolgens afdekprofiel **C3** en **C4** op maat. En monteer deze vervolgens.

23. Sciez les profils de recouvrement du haut et du bas **C1** et **C2** à la bonne dimension et placez-les ensuite. Une calle de frappe en bois est utile afin que les profils s'emboîtent complètement. Cette opération nécessite 2 personnes: Une personne qui pousse le profil contre et l'autre qui le frappe.

24. Sciez ensuite les profils de recouvrement **C3** et **C4** à la bonne dimension et placez-les ensuite.

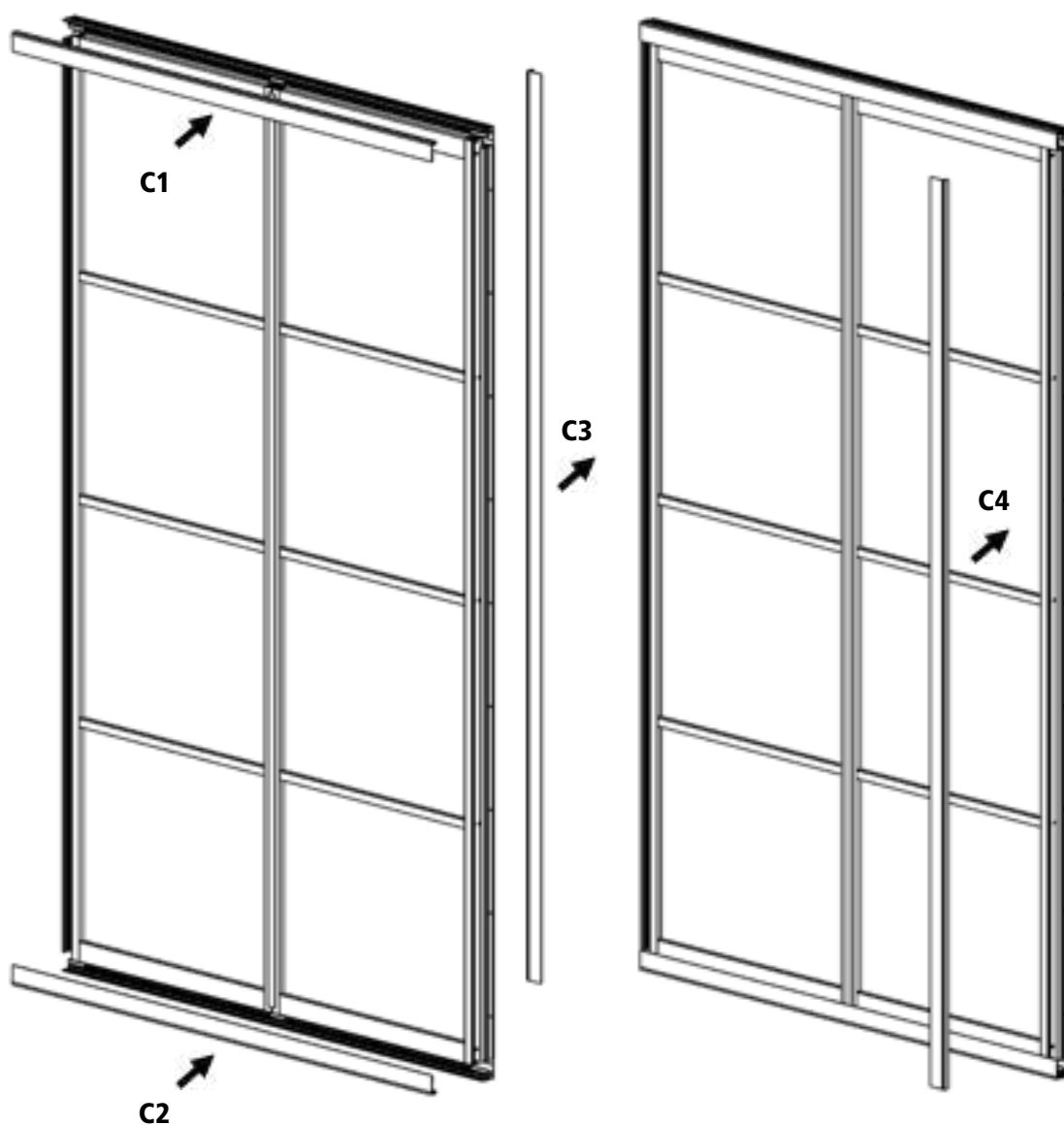

25. Uw scheidingswand is nu gereed.

25. Votre cloison de séparation est maintenant prêt.

